

■オプション

- ベースプレート
TD15-050B TD15-150B TD23-100B TD30-200B
- スライドテーブル
TD15-T TD23-T TD30-T
- ケーブル(2m) CB-2
- 精密研削ボールネジに変更可能
- サーボモータに変更可能
- ストローク変更可能 (受注生産)
- その他ご相談下さい

Options

- Base plate
- Slide table
- Cable (2m)
- Precision ground ball screw
- Servo motor
- Custom stroke (Custom order)
- Other special requirements



オプション装着例 (TD1502A-050)
with option (TD1502A-050)

■スライドテーブル Slide table

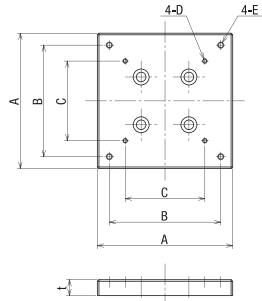

(単位 Unit : mm)

	A	B	C	D	E	t
TD1502A-050	40	32	—	M3	—	7
TD1502A-150	40	32	—	M3	—	7
TD2302A-100	60	50	32	M3	M3	7
TD3010A-200	85	70	50	M3	M4	10

■ベースプレート Spacer base plate

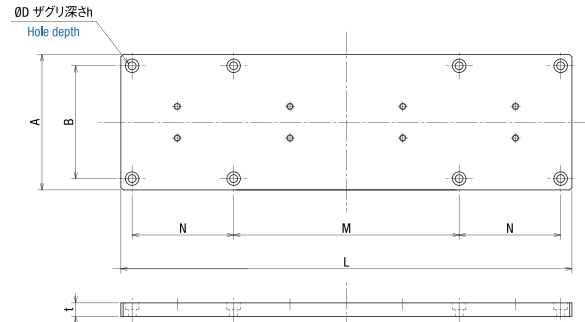

(単位 Unit : mm)

	L	M	N	A	B	P	d	D	h	t
TD1502A-050	100	90	—	60	50	4	3.5	6	3	6
TD1502A-150	200	100	45	60	50	8	3.5	6	3	6
TD2302A-100	200	—	90	90	80	6	4.5	8	5	10
TD3010A-200	300	—	140	110	90	6	7	12	6	10

■結線図 Connection diagram

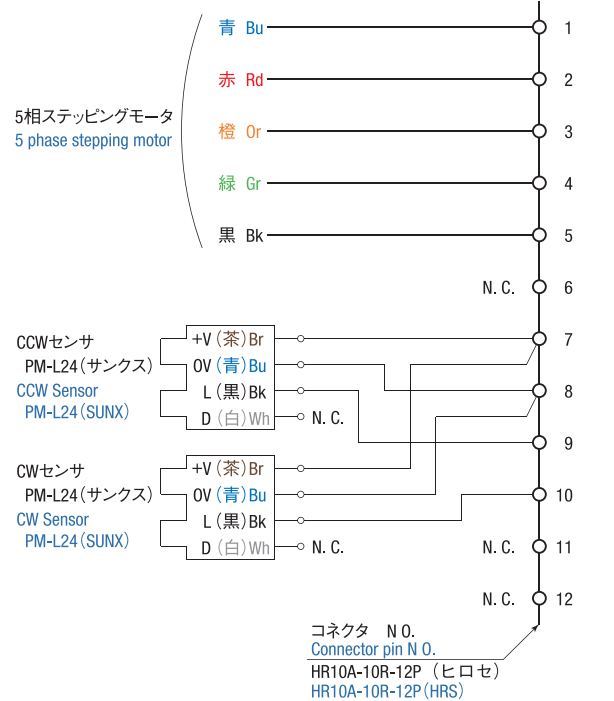

ドライバ、コントローラ各種取り揃えております。
詳細は別紙カタログを御参照、または弊社まで御問い合わせください。
Variety of Driver and Controllers are available.
Reference Motion Control System catalog for details.



1600 Cottontail Lane
Somerset, NJ 08873 USA
TEL 1-732-805-1900 FAX 1-732-805-0122
www.advantechinternational.com
info@advantechinternational.com



11-9, Iwamoto-cho 2-chome, Chiyoda-ku,
Tokyo 101-0032, Japan
TEL 81-3-5835-2313 FAX 81-3-5835-2320
www.daidocorp.co.jp
motion@daidocorp.co.jp



〒214-0034 神奈川県川崎市多摩区三田1-26-28
ニューウエル生田ビル101
TEL (044) 935-0072 FAX (044) 935-0708
http://www.technodrive.com
mail@technodrive.com

●仕様は改良のため、予告なしに変更する場合がありますのでご了承下さい。
The specifications are subject to change at any time without notice.

2011.07

Factory Automation Solutions

PIG Plug In Go
Motorized Slider



PIG Motorized Slider

Plug In Go

PIG 電動スライダーシリーズ

- 簡単制御でそのままお使い頂ける
- 精密位置決めモジュール
- 精密転造ボールネジで
- 低価格でも高精度を実現
- 5相ステッピングモータを標準装備
- サーボモータもオプション対応
- 結線はコネクタタイプで簡単
- リミットセンサも標準装備
- 各種カスタム設計にも柔軟対応

簡単プログラミングの弊社コントローラ・
5相マイクロステップドライバーと
セット使用が更にお勧め

PIG Motorized Linear Slider Unit

- Precision positioning module.
- User friendly "Plug-In and Go" features.
- High accuracy with a lower cost precision rolled ball screw technology.
- Built-in 5 phase stepping motor as standard.
- Servo motor available as an option with absolute or incremental feedback.
- Connector type for easy connection.
- Limit sensor included.
- Custom designs available.

Best matched with our easy to program controller and
5 phase micro-stepping drivers

PIG モータスライダー

対応可能リード/ストローク (受注生産)

- TD15 Lead : 1mm
Stroke : 100mm
- TD23 Lead : 5mm
Stroke : 50mm / 150mm / 200mm
- TD30 Lead : 4mm / 5mm
Stroke : 50mm / 100mm / 300mm / 400mm /
500mm / 600mm / 650mm

PIG Motorized Slider

Available lead / Stroke (custom order)

- TD15 Lead : 1mm
Stroke : 100mm
- TD23 Lead : 5mm
Stroke : 50mm / 150mm / 200mm
- TD30 Lead : 4mm / 5mm
Stroke : 50mm / 100mm / 300mm / 400mm /
500mm / 600mm / 650mm

型式	Part Number	TD1502-050	TD1502-150	TD2302-100	TD3010-200
ストローク (mm)	Stroke (mm)	50	150	100	200
リード (mm)	Lead (mm)		2		10
分解能 (フルステップ時、mm)	Resolution (Full step, mm)		0.004		0.02
繰返し位置決め精度 (mm)	Repeatability (mm)		0.05		
ロストモーション (mm)	Lost motion (mm)		0.01		0.02
許容モーメント Mp (Nm)	Allowable moment Mp (Nm)	10		46	101
許容モーメント My (Nm)	Allowable moment My (Nm)	11		51	120
許容モーメント Mr (Nm)	Allowable moment Mr (Nm)	28		134	260
モータトルク (Nm)	Motor torque (Nm)	0.018		0.13	0.4
可搬重量 (水平、N)	Load capacity, Horizontal (N)	25		180	100
可搬重量 (垂直、N)	Load capacity, Vertical (N)	12.5		90	50
質量 (g)	Weight (g)	400	600	1500	3380

- TD30 高速・高荷重で高精度の位置決めに
薄型、高剛性タイプ
高トルクステッピングモータ標準装備
各種サーボモータに対応 (オプション)

- High accuracy positioning for higher speed and higher load applications
Low profile, high rigidity
High torque 5 phase stepping motor (Standard)
Application suitable servo motor available (option)

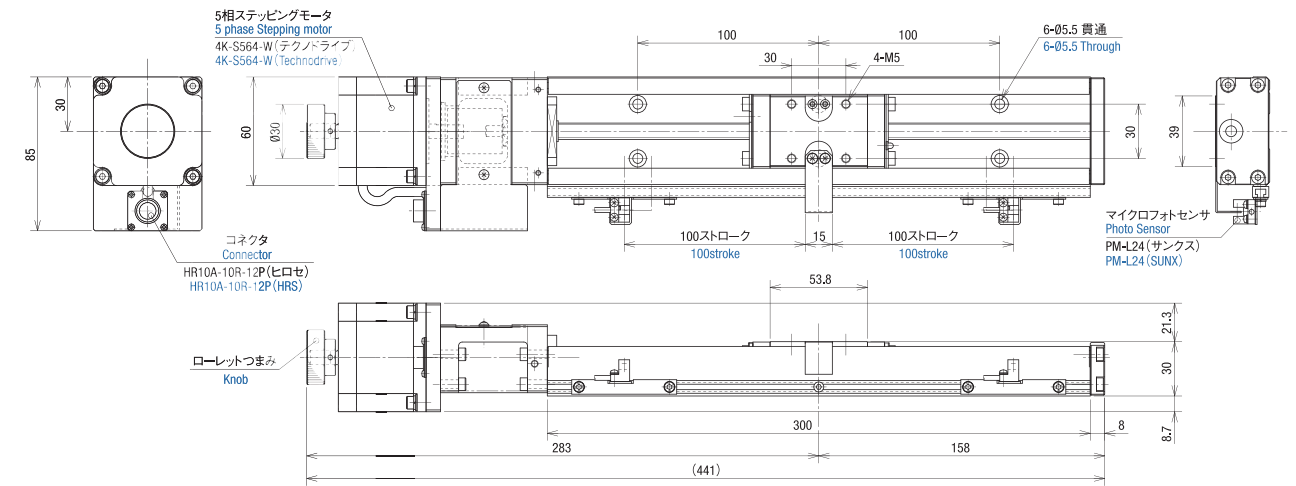

- TD23 コンパクトな設計で、より長いストロークの
高精度位置決め
薄型、軽量、高剛性タイプ
高トルク小型ステッピングモータ標準装備
小型サーボモータ (オプション)

- High accuracy positioning for a longer stroke with compact design
Low profile, light weight, high rigidity
High torque small 5 phase stepping motor (Standard)
Small servo motor available (option)

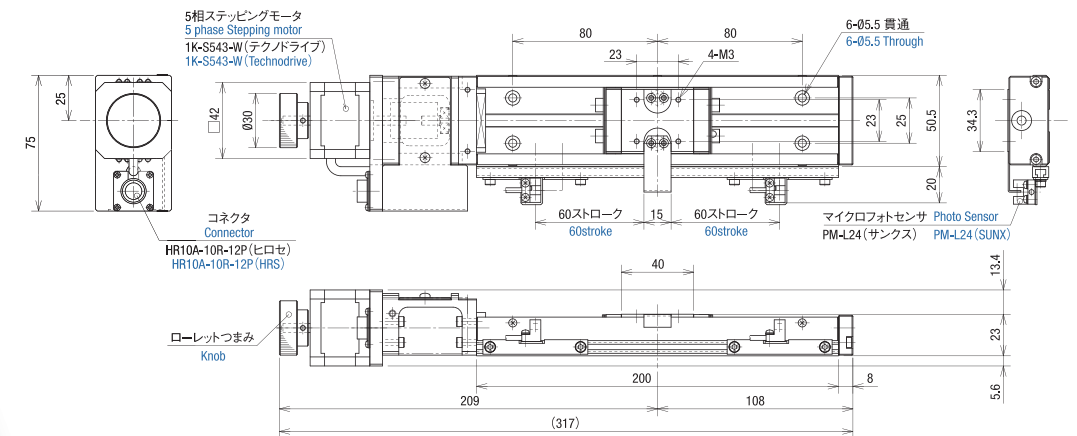

- TD15 コンパクトな設計で高精度位置決めを可能に
超薄型、最軽量タイプ
最小ステッピングモータ標準装備
最小サーボモータ (オプション)

- High accuracy positioning with compact design
Ultra low profile, light weight
Smallest 5 phase stepping motor (Standard)
Smallest servo motor available (option)

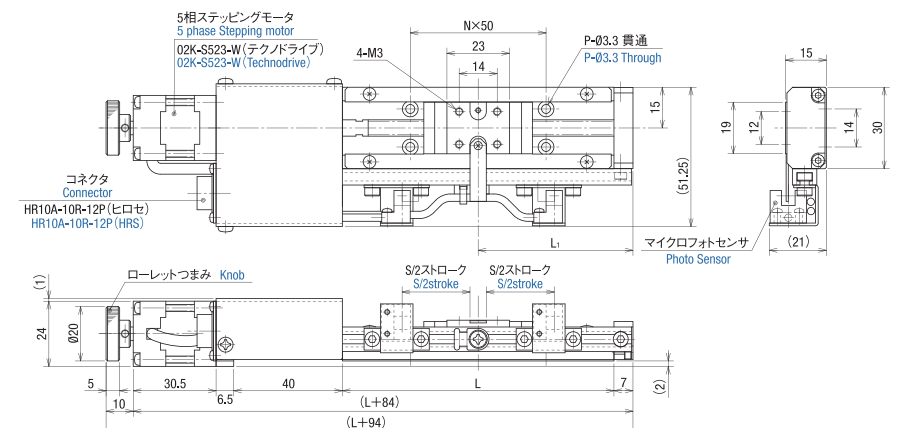

(単位 Unit : mm)

	L	S	N	P	L ₁
50	100	50	1	4	57
150	200	150	3	8	107